

У-

YSF, YSG

Технические характеристики

По вопросам продаж и поддержки обращайтесь:

Алматы (7273)495-231
Архангельск (8182)63-90-72
Астрахань (8512)99-46-04
Барнаул (3852)73-04-60
Белгород (4722)40-23-64
Брянск (4832)59-03-52
Владивосток (423)249-28-31
Волгоград (844)278-03-48
Вологда (8172)26-41-59
Воронеж (473)204-51-73
Екатеринбург (343)384-55-89
Иваново (4932)77-34-06
Ижевск (3412)26-03-58
Иркутск (395)279-98-46
Россия (495)268-04-70

Казань (843)206-01-48
Калининград (4012)72-03-81
Калуга (4842)92-23-67
Кемерово (3842)65-04-62
Киров (8332)68-02-04
Краснодар (861)203-40-90
Красноярск (391)204-63-61
Курск (4712)77-13-04
Липецк (4742)52-20-81
Магнитогорск (3519)55-03-13
Москва (495)268-04-70
Мурманск (8152)59-64-93
Набережные Челны (8552)20-53-41
Нижний Новгород (831)429-08-12
Киргизия (996)312-96-26-47

Новокузнецк (3843)20-46-81
Новосибирск (383)227-86-73
Омск (3812)21-46-40
Орел (4862)44-53-42
Оренбург (3532)37-68-04
Пенза (8412)22-31-16
Пермь (342)205-81-47
Ростов-на-Дону (863)308-18-15
Рязань (4912)46-61-64
Самара (846)206-03-16
Санкт-Петербург (812)309-46-40
Саратов (845)249-38-78
Севастополь (8692)22-31-93
Симферополь (3652)67-13-56
Казахстан (7172)727-132

Смоленск (4812)29-41-54
Сочи (862)225-72-31
Ставрополь (8652)20-65-13
Сургут (3462)77-98-35
Тверь (4822)63-31-35
Томск (3822)98-41-53
Тула (4872)74-02-29
Тюмень (3452)66-21-18
Ульяновск (8422)24-23-59
Уфа (347)229-48-12
Хабаровск (4212)92-98-04
Челябинск (351)202-03-61
Череповец (8202)49-02-64
Ярославль (4852)69-52-93

Y-образные фильтры

- › Фланцевые и рифленные сетчатые фильтры Y-образного типа
- › Размер: от 2 до 12 дюймов.
- › Максимальное рабочее давление: 300 фунтов на квадратный дюйм
- › Конструкция из ковкого чугуна (ASTM A536, 65-45-12)
- › Эпоксидное покрытие Fusion Bonded
- › Съёмная крышка для очистки без снятия корпуса фильтра с трубопровода
- › Сетчатый фильтр может быть установлен как в горизонтальном, так и в вертикальном положении (нисходящий поток) с сетчатым элементом, направленным вниз.
- › Внесен в список UL



TECHNICAL DATA

SIZES	2" (50NB), 2.5" (65NB), 3" (80NB), 4" (100NB), 6" (150NB), 8" (200NB), 10" (250NB), 12" (300NB)
MAXIMUM WORKING PRESSURE	300 PSI (21 Kg/cm ²)
TEMPERATURE RATING	0 - 100°C
BODY	Ductile iron conforming to ASTM A-536, Grade 65-45-12
SCREEN	AISI 304
COATING	Fusion Bond Epoxy Coating (RAL 3000)
APPROVALS	UL Listed
MODEL	Flanged Type: YSF Grooved Type: YSG (Refer Table-I)
WEIGHT	Refer Table-II

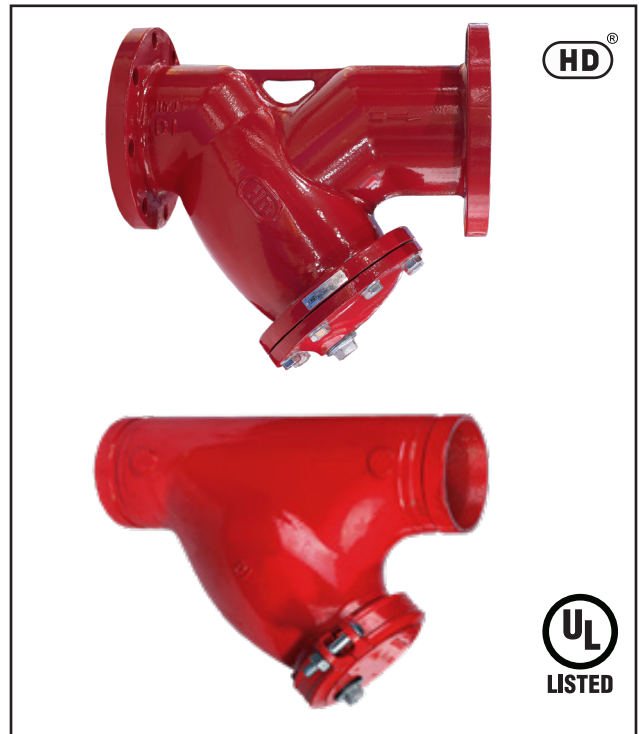
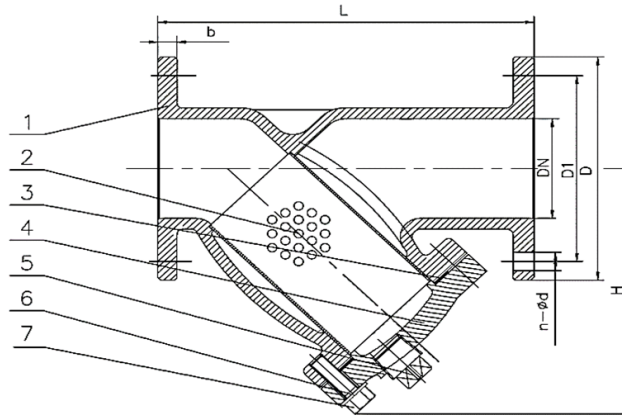

TABLE - I

Model	Description
YSF	Y-Type Strainer with Flange Ends ASME B16.1 Class 125 FF OR BS EN 1092-2 PN16 (Note: Please specify one of above option in your order)
YSG	Y-Type Strainer with Grooved Ends ANSI/ AWWA C606

Y-TYPE STRAINER WITH FLANGE ENDS (YSF)



Screen Data

Size		Hole diameter	Hole spacing	Sieve number	Openings are per unit screen area (%)
Metric	Inch				
50	2"	1.5	2.5	119	33
65	2.5"	1.5	2.5	119	33
80	3"	1.5	2.5	119	33
100	4"	1.5	2.5	119	33
150	6"	1.5	2.5	119	33
200	8"	2.0	4.0	47	23
250	10"	2.0	4.0	47	23
300	12"	2.0	4.0	47	23

Part List

Part No.	Part	Material	Specification
1	Strainer Body	Ductile Iron	ASTM A536 65-45-12
2	Screen	Stainless Steel	AISI 304 (Perforated)
3	Gasket	EPDM	Commercial
4	Cover	Ductile Iron	ASTM A536 65-45-12
5	Plug	Malleable Iron	Galvanized
6	Bolt	Carbon Steel	Zinc Plated
7	Flat Washer	Carbon Steel	Zinc Plated

Size		Dimensions (mm)								Drain Plug
Metric	Inch	L	D	b	H	D1		n-Ød		BSP Thread
						ANSI	PN16	ANSI	PN16	
DN50	2"	200	152	16	155	120.7	125	4-Ø19.1	4-Ø19.1	1"
DN65	2½"	254	178	17.5	165	139.7	145	4-Ø19.1	4-Ø19.1	1"
DN80	3"	257	191	19	180	152.4	160	4-Ø19.1	8-Ø19.1	1"
DN100	4"	308	229	24	229	190.5	180	8-Ø19.1	8-Ø19.1	1"
DN150	6"	470	279	25.5	311	241.3	240	8-Ø22.2	8-Ø23	1½"
DN200	8"	549	343	28.5	394	298.5	295	8-Ø22.2	12-Ø23	1½"
DN250	10"	654	406	30.5	487	362.0	355	12-Ø25.5	12-Ø28	2"
DN300	12"	759	483	32	547	431.8	410	12-Ø25.5	12-Ø28	2"

Y-TYPE STRAINER WITH GROOVED ENDS (YSG)

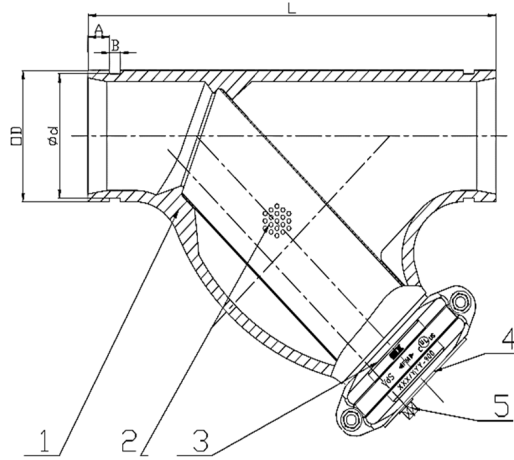

Screen Data

Size		Hole diameter	Hole spacing	Sieve number	Openings are per unit screen area (%)
Metric	Inch				
50	2"	4.0	5.5	25	48
65	2.5"	4.0	5.5	25	48
80	3"	5.0	6.5	18	54
100	4"	5.0	6.5	18	54
150	6"	6.3	8.0	12	56
200	8"	6.3	8.0	12	56
250	10"	6.3	8.0	12	56
300	12"	6.3	8.0	12	56

Part List

Part No.	Part	Material	Specification
1	Strainer Body	Ductile Iron	ASTM A536 65-45-12
2	Screen	Stainless Steel	AISI 304 (Perforated)
3	Rigid Coupling	Ductile Iron	ASTM A536 65-45-12
	Coupling Gasket	EPDM	Commercial
4	Cap	Ductile Iron	ASTM A536 65-45-12
5	Plug	Malleable Iron	Galvanized

Size		Pipe	Drain Plug	Dimensions (mm)			
Metric	Inch	O.D. (mm)	BSP Thread (mm)	L	Ød	A	B
DN50	2"	60.3	15	247.5	57.2	15.9	7.9
DN65	2½"	73	25	273	69.1	15.9	7.9
		76.1			72.3	15.9	7.9
DN80	3"	88.9	25	298.5	84.9	15.9	7.9
DN100	4"	114.3	40	362	110.1	15.9	9.5
DN150	6"	165.1	50	470	160	15.9	9.5
		168.3			164	15.9	9.5
DN200	8"	219.1	50	609	214.4	19.1	11.1
DN250	10"	273	50	686	268.3	19.1	12.7
DN300	12"	323.9	50	762	318.3	19.1	12.7

TABLE - II

YSF Strainer		YSG Strainer	
Size	Weight (kg)	Size	Weight (kg)
2"	8.7	2"	3.8
2½"	12.2	2½" (OD 73 mm)	6.2
3"	13.8	2½" (OD 76 mm)	6.4
4"	23.9	3"	9.2
6"	43.8	4"	15.3
8"	75.4	6" (OD 165 mm)	32.0
10"	109.3	6" (OD 168 mm)	32.7
12"	173.1	8"	70.9
-	-	10"	108.6
-	-	12"	159.4

По вопросам продаж и поддержки обращайтесь:

Алматы (7273)495-231	Казань (843)206-01-48	Новокузнецк (3843)20-46-81	Смоленск (4812)29-41-54
Архангельск (8182)63-90-72	Калининград (4012)72-03-81	Новосибирск (383)227-86-73	Сочи (862)225-72-31
Астрахань (8512)99-46-04	Калуга (4842)92-23-67	Омск (3812)21-46-40	Ставрополь (8652)20-65-13
Барнаул (3852)73-04-60	Кемерово (3842)65-04-62	Орел (4862)44-53-42	Сургут (3462)77-98-35
Белгород (4722)40-23-64	Киров (8332)68-02-04	Оренбург (3532)37-68-04	Тверь (4822)63-31-35
Брянск (4832)59-03-52	Краснодар (861)203-40-90	Пенза (8412)22-31-16	Томск (3822)98-41-53
Владивосток (423)249-28-31	Красноярск (391)204-63-61	Пермь (342)205-81-47	Тула (4872)74-02-29
Волгоград (844)278-03-48	Курск (4712)77-13-04	Ростов-на-Дону (863)308-18-15	Тюмень (3452)66-21-18
Вологда (8172)26-41-59	Липецк (4742)52-20-81	Рязань (4912)46-61-64	Ульяновск (8422)24-23-59
Воронеж (473)204-51-73	Магнитогорск (3519)55-03-13	Самара (846)206-03-16	Уфа (347)229-48-12
Екатеринбург (343)384-55-89	Москва (495)268-04-70	Санкт-Петербург (812)309-46-40	Хабаровск (4212)92-98-04
Иваново (4932)77-34-06	Мурманск (8152)59-64-93	Саратов (845)249-38-78	Челябинск (351)202-03-61
Ижевск (3412)26-03-58	Набережные Челны (8552)20-53-41	Севастополь (8692)22-31-93	Череповец (8202)49-02-64
Иркутск (395)279-98-46	Нижний Новгород (831)429-08-12	Симферополь (3652)67-13-56	Ярославль (4852)69-52-93
Россия (495)268-04-70	Киргизия (996)312-96-26-47	Казахстан (7172)727-132	